

液环自吸泵

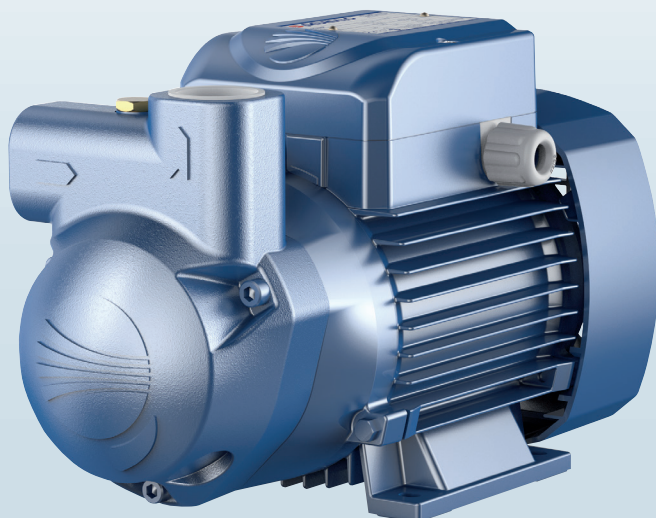

性能范围

- 最大流量：50 l/min (3 m³/h)
- 最高扬程：51 m

运用范围

- 最大吸程：9 m (HS)
- 介质温度：-10 °C ~ +90 °C
- 最大柴油温度：+55 °C
- 最高环境温度：+40 °C
- 最大工作压力 6 bar
- 持续工作 S1

结构和安全标准

EN 60335-1 EN 60034-1
IEC 60335-1 IEC 60034-1
CEI 61-150 CEI 2-3



认证

挪威船级社 (DNV) 管理体系认证
质量：ISO 9001
环境与安全：ISO 14001



安装和使用

水泵适于抽取柴油和不含研磨颗粒的清水以及无化学腐蚀性的液体。CK系列运行原理特殊，是抽取不规则液体及含有空气液体的理想选择。

水泵应当安装在密闭环境，或至少避免暴露在恶劣的天气下

专利 - 商标 - 型号

- 电机端盖专利号 IT1243605
- CK 80-E/90-E 欧盟设计注册号342159-0008

可选

- 特殊机械密封
- 其它电压或60Hz频率 适于CK 80-E, CK 90-E
- IP X5 防护等级适于 CK 80-E, CK 90-E

曲线特征和参数表

50 Hz n= 2900 rpm HS= 0 m

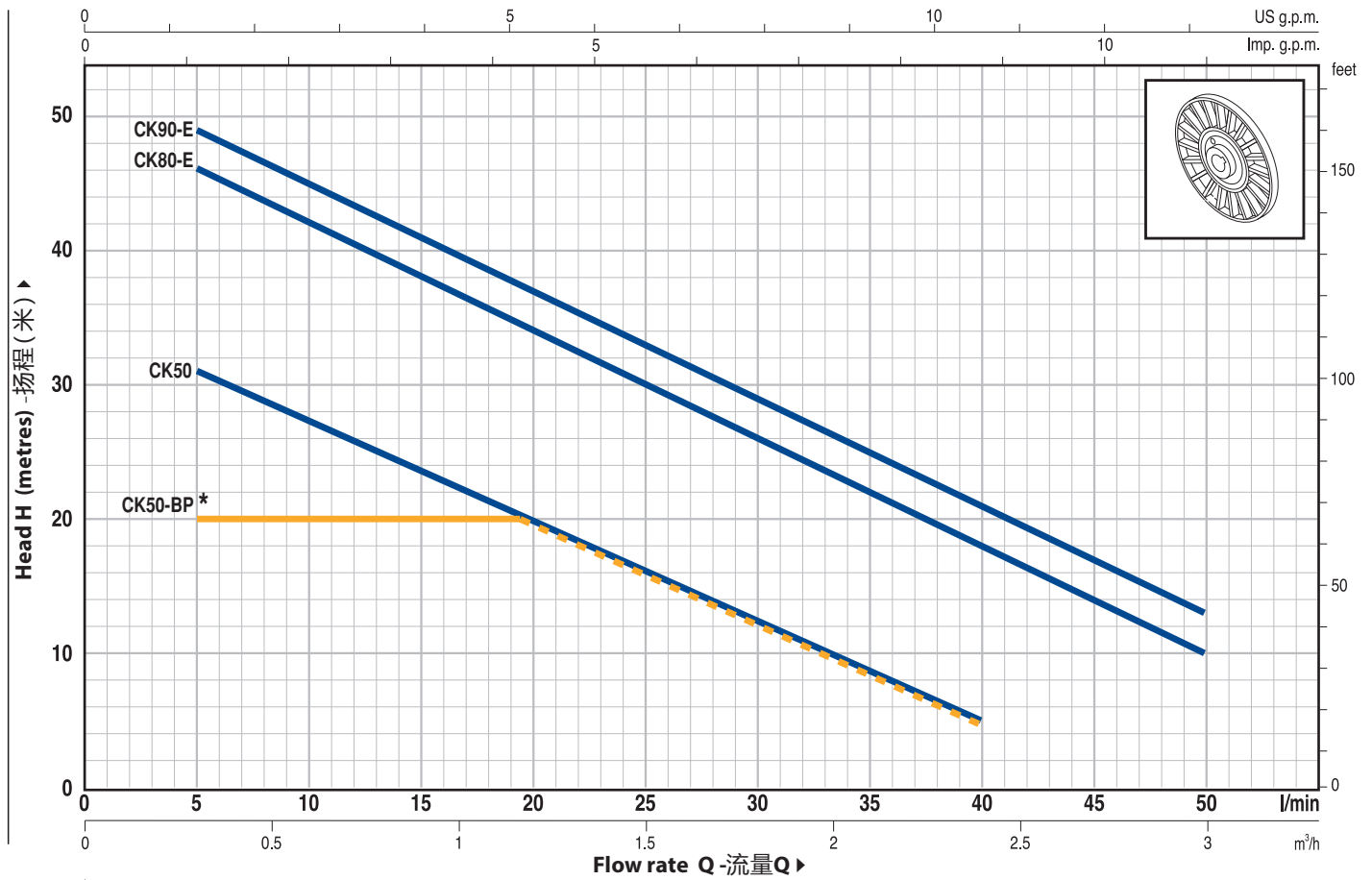

单相	型号		功率(P2)		Q	Flow rate												
	三相		kW	HP		0	0.3	0.6	0.9	1.2	1.5	1.8	2.1	2.4	3.0			
					l/min	0	5	10	15	20	25	30	35	40	50			
	CKm 50	CK 50	0.37	0.50	H metres	35	31	27	24	20	16	13	9	5				
	CKm 50-BP	CK 50-BP	0.25	0.33		20	20	20	20	20	16.5	13	9	5				
	CKm 80-E	CK 80-E	0.55	0.75		48	46	42	38	34	30	26	22	18	10			
	CKm 90-E	CK 90-E	0.75	1		51	49	45	41	37	33	29	25	21	13			

Q= 流量 H = 扬程 HS = 吸程

曲线特征公差符合 EN ISO 9906 3B级.

(*) CK 50-BP = 旁路性能曲线

标准安装

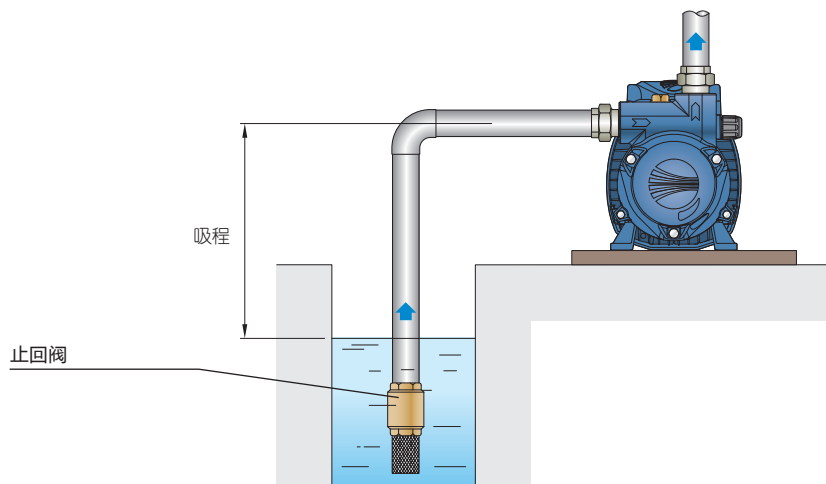

编号. 组件

结构特征

1	泵壳	铸铁符合 ISO 228/1 螺纹接口				
2	电机端盖	铝嵌铜 (专利), 降低震动				
3	叶轮	黄铜星型散射式叶片				
4	电机轴	EN 10088-3 - 1.4104 不锈钢				
5	机械密封	密封	轴	材质		
		型号	直径	静环	动环	橡胶
		AR-12V	Ø 12 mm	陶瓷	石墨	Viton
6	轴承	泵	型号			
		CK 50	6201 ZZ / 6201 ZZ			
		CK 50-BP	6201 ZZ / 6201 ZZ			
		CK 80-E CK 90-E	6203 ZZ / 6203 ZZ			
7	电容	泵	容量			
		单相	(230 V or 240 V)	(110 V)		
		CKm 50	12.5 µF - 450 VL	25 µF - 250 VL		
		CKm 50-BP	12.5 µF - 450 VL	25 µF - 250 VL		
		CKm 80-E CKm 90-E	16 µF - 450 VL 20 µF - 450 VL	60 µF - 300 VL 60 µF - 300 VL		
8	电机	<p>CKm: 单相 230 V - 50 Hz 绕组内置过热保护</p> <p>CK: 三相 230/400 V - 50 Hz</p> <p>➔ 三相水泵装配 IE2 (IEC 60034-30) 高效电机</p> <p>- 绝缘等级: F级</p> <p>- 防护等级: IP X4</p>				

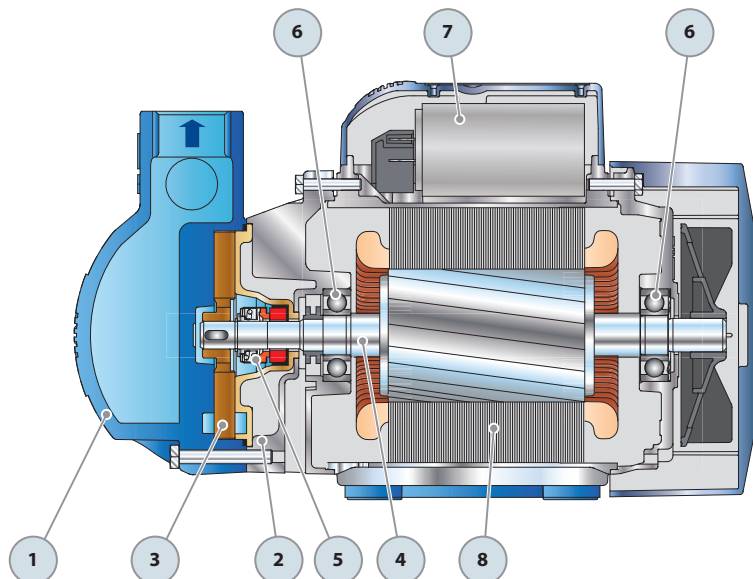

尺寸和重量

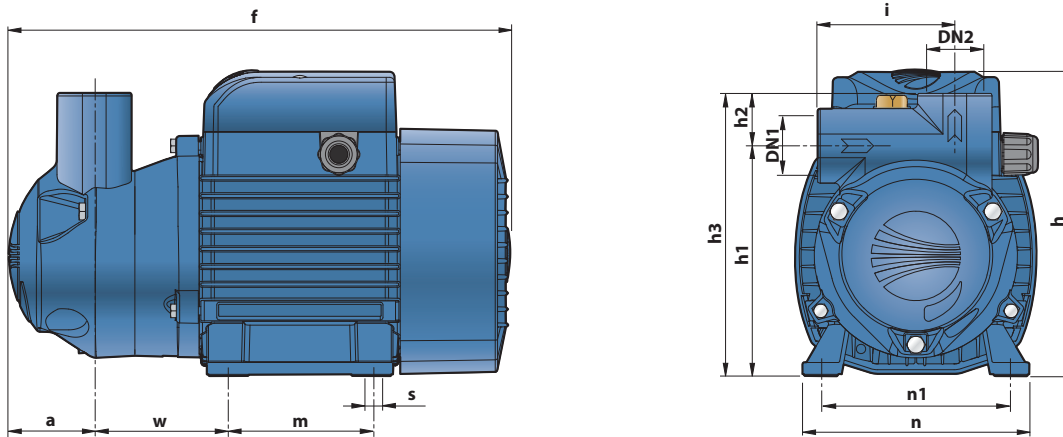

型号		口径		尺寸 mm												kg	
单相	三相	DN1	DN2	a	f	h	h1	h2	h3	i	m	n	n1	w	s	1~	3~
CKm 50	CK 50	3/4"	3/4"	41	254	152	128	23	151	75	80	120	100	69	7	7.5	6.9
CKm 50-BP	CK 50-BP			45	258											10.8	9.9
CKm 80-E	CK 80-E	1"	1"	50	296	180	136	31	167	81	90	140	112	77		10.9	10.0
CKm 90-E	CK 90-E																

输入

型号	电压		
单相	230 V	240 V	110 V
CKm 50	3.0 A	2.9 A	6.2 A
CKm 50-BP	3.0 A	2.9 A	6.2 A
CKm 80-E	5.0 A	4.8 A	9.8 A
CKm 90-E	5.1 A	4.9 A	9.4 A

型号	电压					
三相	230 V	400 V	690 V	240 V	415 V	720 V
CK 50	2.1 A	1.2 A	0.7 A	1.9 A	1.1 A	0.6 A
CK 50-BP	2.1 A	1.2 A	0.7 A	1.9 A	1.1 A	0.6 A
CK 80-E	3.5 A	2.0 A	1.2 A	3.4 A	1.9 A	1.1 A
CK 90-E	3.6 A	2.1 A	1.25 A	3.5 A	2.0 A	1.1 A