



离心泵



清水



家用



市政

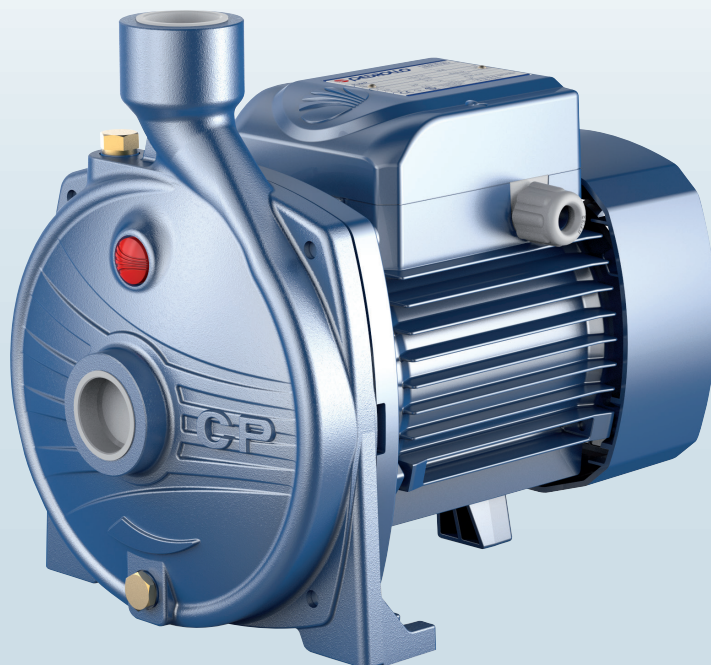

性能范围

- 最大流量: **160 l/min** (9.6 m³/h)
- 最高扬程: **56 m**

运用范围

- 最大吸程: **7 m**
- 介质温度: **-10 °C~ +90 °C**
- 环境温度: **+40 °C**
- 最大工作压力:
 - **6 bar** (CP 100-130-132-150-158)
 - **10 bar** (CP 170-190-200)
- 持续工作 **S1**

结构和安全标准

EN 60335-1 EN 60034-1
IEC 60335-1 IEC 60034-1
CEI 61-150 CEI 2-3

EU REGULATION N. 547/2012



认证

挪威船级社 (DNV) 管理体系认证
质量: ISO 9001
环境与安全: ISO 14001



安装和使用

水泵适于抽取不含化学腐蚀性的液体。

此泵由于操作方便,性能可靠,被广泛运用于家庭和市政供水。如:中小型压力罐给水,水输送,花园、果园灌溉。

水泵应当安装在密闭环境,或至少避免暴露在恶劣的天气下。

专利 - 商标 - 型号

- 注册商标号 0001516350 CPm158
- 欧盟注册设计编号 002098434

可选

- 特殊机械密封
- 其它电压或 60 Hz 频率
- IP X5 防护等级 (CP 170, CP 170M)

曲线特征和参数表

50 Hz n= 2900 rpm HS= 0 m

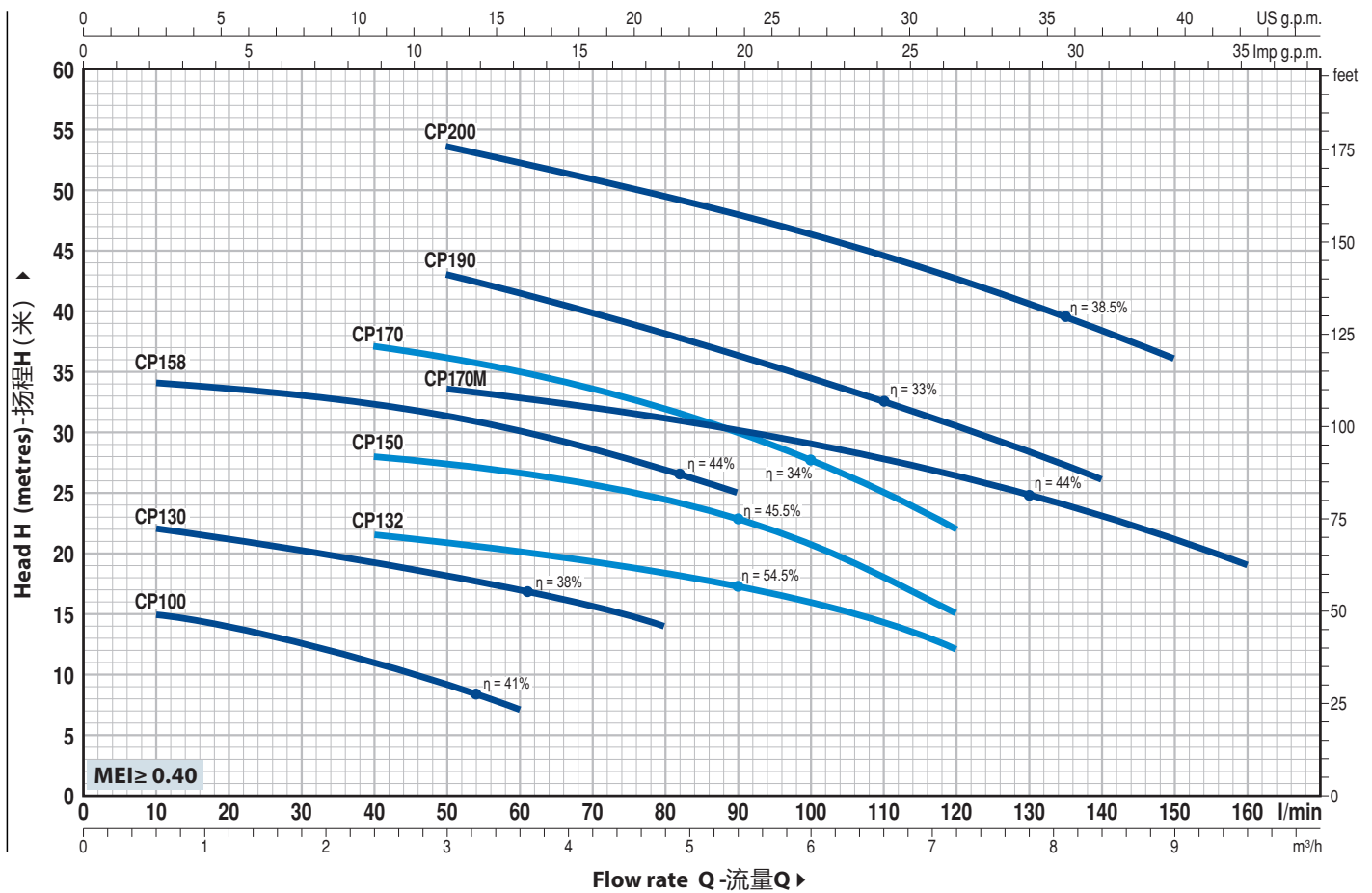

型号		功率 (P ₂)		Q	H metres																		
单 项	三 相	kW	HP ▲		m ³ /h	0	0.6	1.2	1.8	2.4	3.0	3.6	4.2	4.8	5.4	6.0	6.6	7.2	7.8	8.4	9.0	9.6	
				l/min	0	10	20	30	40	50	60	70	80	90	100	110	120	130	140	150	160		
CPm 100	CP 100	0.25	0.33	H metres	16	15	14	12.5	11	9	7												
CPm 130	CP 130	0.37	0.50		23	22	21	20	19	18	17	15.5	14										
CPm 132	CP 132	0.55	0.75		23	-	22.5	22	21.5	21	20.5	19.5	18.5	17.5	16	14	12						
CPm 150	CP 150	0.75	1		29.5	-	29	28.5	28	27.5	26.5	26	24.5	23	21	18	15						
CPm 158	CP 158	0.75	1		36	34	33.5	33	32.5	31.5	30	28.5	27	25									
CPm 170	CP 170	1.1	1.5		41	-	-	38	37	36	35	33.5	32	30	27.5	25	22						
CPm 170M	CP 170M	1.1	1.5		36	-	-	35	34.5	33.5	33	32	31	30	29	28	26.5	25	23	21	19		
CPm 190	CP 190	1.5	2		48	-	-	46	44.5	43	41.5	40	38	36	34.5	32.5	30.5	28	26				
-	CP 200	2.2	3	56	-	-	55	54.5	53.5	52	51	49.5	48	46	44.5	42.5	40.5	38.5	36				

Q = 流量 H = 扬程 HS = 吸程

曲线特征公差符合 EN ISO 9906 3B级.

▲ 三相电机能效等级为(IEC-60034-30)

编号. 组件

结构特征

1	泵壳	铸铁电泳处理,符合ISO 228/1螺纹接口					
2	泵壳后端盖	AISI 304不锈钢 (CP 170-170M-190-200为铸铁)					
3	叶轮	AISI 304 不锈钢					
4	电机轴	EN 10088-3 - 1.4104不锈钢					
5	机械密封	泵	密封	轴	材质		
		型号	型号	直径	静环	动环	橡胶
		CP 100-130-132	AR-12	Ø 12 mm	陶瓷	石墨	NBR
		CP 150-158	AR-14	Ø 14 mm	陶瓷	石墨	NBR
		CP 170-170M-190-200	FN-18	Ø 18 mm	石墨	陶瓷	NBR
6	轴承	泵	型号				
		CP 100-130-132	6201 ZZ / 6201 ZZ				
		CP 150-158	6203 ZZ / 6203 ZZ				
		CP 170-170M	6204 ZZ / 6204 ZZ				
		CP 190-200	6304 ZZ / 6204 ZZ				
7	电容	泵	容量				
		单相	(230 V or 240 V)	(110 V)			
		CPm 100	10 µF - 450 VL	25 µF - 250 VL			
		CPm 130	10 µF - 450 VL	25 µF - 250 VL			
		CPm 132	14 µF - 450 VL	25 µF - 250 VL			
		CPm 150-158	20 µF - 450 VL	60 µF - 300 VL			
		CPm 170-170M	25 µF - 450 VL	60 µF - 250 VL			
		CPm 190	45 µF - 450 VL	80 µF - 250 VL			
8	电机	CPm: 单相 230 V - 50 Hz 绕组内置过热保护					
		CP: 三相 230/400 V - 50 Hz					
		☛ 三相水泵装配高效电机					
		P2=1.1KW 以下电机等级为IE2, P2=1.5KW以上为IE3 (IEC 60034-30)					
		- 绝缘等级: F级 - 防护等级: IP X4					

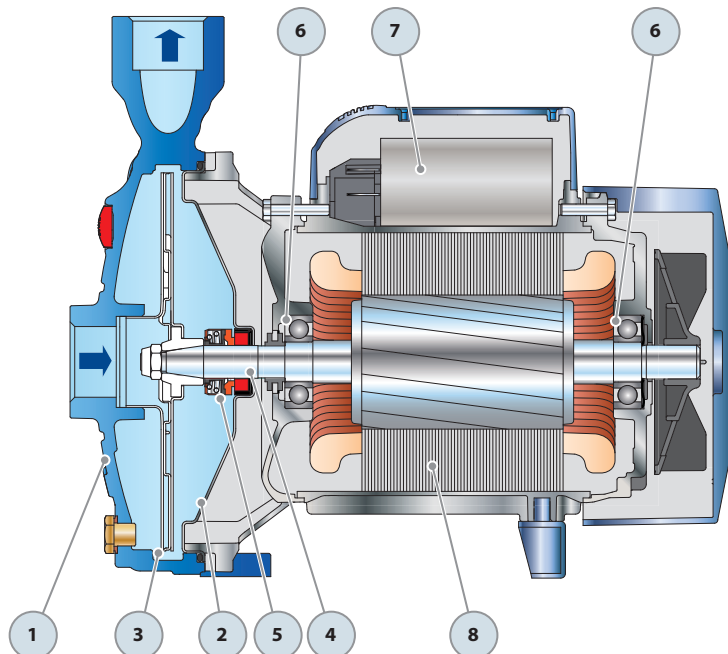

尺寸和重量

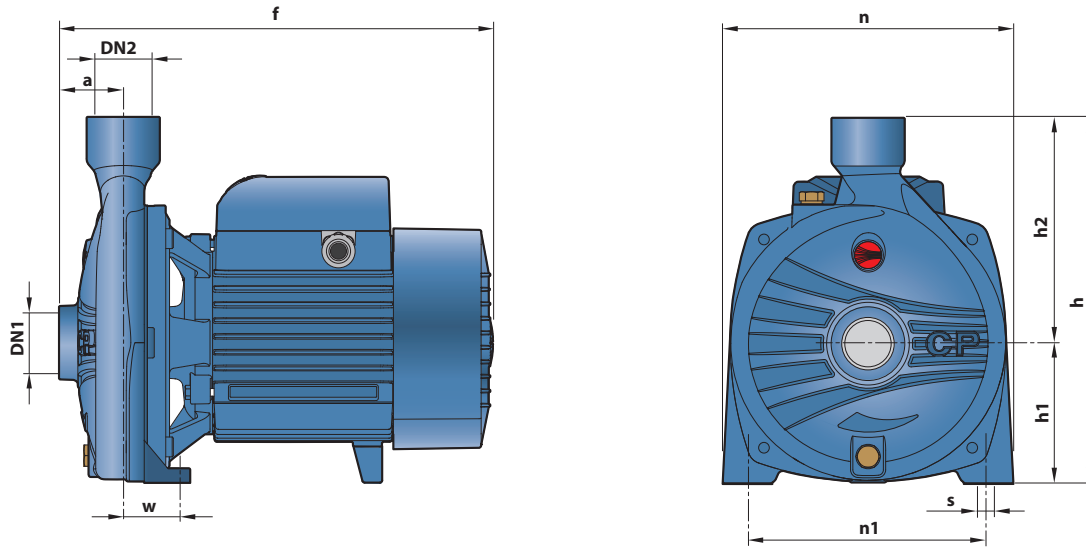

型号		口径		尺寸 mm									kg	
单相	三相	DN1	DN2	a	f	h	h1	h2	n	n1	w	s	1~	3~
CPm 100	CP 100	1"	1"	42	253	205	82	123	165	135	41	10	7.1	7.1
CPm 130	CP 130												7.8	7.3
CPm 132	CP 132												8.7	8.2
CPm 150	CP 150			12.4	11.4									
CPm 158	CP 158			12.0	11.0									
CPm 170 - 170M	CP 170 - 170M	1 1/4"	1"	51	367	260	110	150	206	165	44.5	11	17.8	17.2
CPm 190	CP 190			48	364	290	115	175	242	206	36.5		21.3	20.3
-	CP 200			-	-	-	-	-	-	-	-		-	-

输入

型号	电压		
	单相	230 V	240 V
CPm 100	1.9 A	1.55 A	3.3 A
CPm 130	3.2 A	2.9 A	6.4 A
CPm 132	3.9 A	3.7 A	7.0 A
CPm 150	5.7 A	5.4 A	11.4 A
CPm 158	6.0 A	5.8 A	12.0 A
CPm 170 - 170M	7.8 A	7.2 A	16.0 A
CPm 190	11.0 A	10.0 A	22.0 A

型号	电压			
	三相	230 V	400 V	240 V
CP 100	1.7 A	1.0 A	1.6 A	0.9 A
CP 130	2.0 A	1.2 A	1.8 A	1.1 A
CP 132	2.4 A	1.4 A	2.3 A	1.3 A
CP 150	4.2 A	2.4 A	4.1 A	2.3 A
CP 158	4.4 A	2.5 A	4.3 A	2.4 A
CP 170 - 170M	5.2 A	3.0 A	5.1 A	2.9 A
CP 190	7.5 A	4.3 A	7.3 A	4.2 A
CP 200	9.3 A	5.4 A	9.0 A	5.2 A

托盘

型号		拼箱水泵数量	整柜水泵数量
单相	三相		
CPm 100	CP 100	90	162
CPm 130	CP 130	90	162
CPm 132	CP 132	90	162
CPm 150	CP 150	70	112
CPm 158	CP 158	70	112
CPm 170	CP 170	50	70
CPm 170M	CP 170M	50	70
CPm 190	CP 190	36	54
-	CP 200	36	54